

référence du meuble	UMTMA234 - - -
référence du colis n°1 :	UMTMA181 - - 1
référence du colis n°2 :	URTMA102 - - 2
référence du colis n°3 :	URTMA181 - - 1
référence du colis n°4 :	XOTMA234 - - 1
référence du colis n°5 :	XOTMA230 - - 1
référence du colis n°6 :	XOTMA230 - - 4
référence du colis n°7 :	URRMA302 - - 4
référence du colis n°8 :	UMTMA234 - - 2
largeur	2270
profondeur	2000
hauteur	725
poids	146.05 kg

date :	motif de modification :	indice :
désignation de la pièce : <b>composition d'un plateau 2000 x 1000 + crédence</b>		
date de création : <b>04/10/2011</b>	échelle :	indice :
Attention : ne rien mesurer sur les plans	créé par : <b>MOREAUD JM</b>	multi - usage :
		<b>URTMA180-234</b>

**Simmob**

2 rue d'Angoulême  
17160 MATHA  
Tél. : 05 46 58 52 20  
Fax : 05 46 58 62 09  
Email: infos@simmob.com

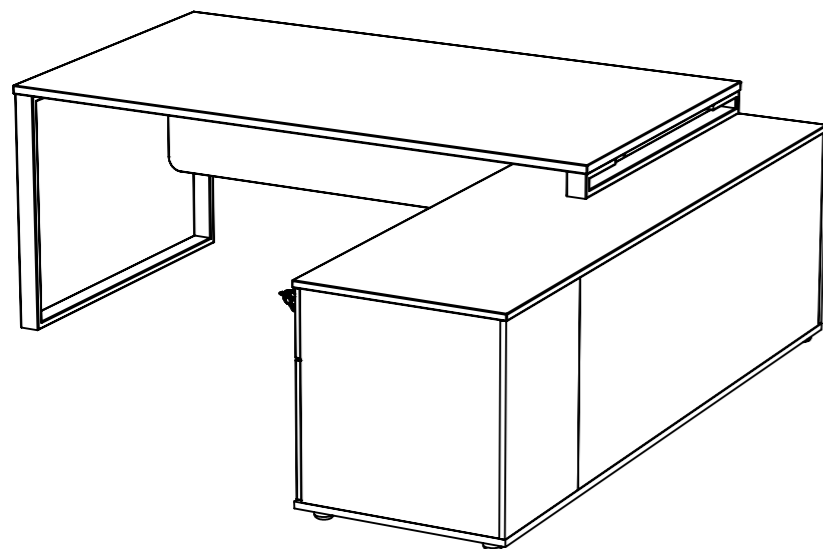

référence du meuble	UMTMA234 - - -
référence du colis n°1 :	UMTMA181 - - 1
référence du colis n°2 :	URTMA102 - - 2
référence du colis n°3 :	URTMA181 - - 1
référence du colis n°4 :	XOTMA234 - - 1
référence du colis n°5 :	XOTMA230 - - 1
référence du colis n°6 :	XOTMA230 - - 4
référence du colis n°7 :	URRMA302 - - 4
référence du colis n°8 :	UMTMA234 - - 2
largeur	2270
profondeur	2000
hauteur	725
poids	146.05 kg

Qté	n° pièce	désignation	long	larg	épais
1	3822	dessous droit de la desserte du bureau direction XO	1998	598	19
1	3824	dessus D de la desserte du bureau direction XO	1998	598	19
2	3827	dessus et dessous du bloc T de la desserte du bureau direct. XO	367	379	16
1	3828	derrière du bloc T de la desserte du bureau direction XO	413	566	16
2	3832	séparation verticale de la desserte direction du bureau direction XO	566	515	16
1	3833	façade fixe arrière de la desserte du bureau direction XO	1563	566	16
1	3836	façade intérieur la desserte du bureau direction XO	566	650	16
1	3838	porte coulissante droite de la desserte du bureau direction XO	814	560	19
1	3839	porte latéral de la crédence du bureau direction XO	599	561	19
1	3840	séparation verticale de la desserte du bureau direction XO	566	514,5	19
1	3841	tablette mobile de la desserte du bureau direction XO	495	500	16
1	3842	tablette latéral de la desserte du bureau direction XO	514	445	16
1	4009	voile de fond altuglass pour plateau 1600	1300	320	6
1	4055	plateau de bureau 1800 x1000 MANAGER	1800	1000	25
1	4072	façade avant fixe droite ou gauche de la desserte du bureau direction URBAN	770	566	16
1	4382	coté gauche du bloc tiroir de la desserte du bureau direction XO	560	566	16
1	4383	coté droit du bloc tiroir de la desserte du bureau direction XO	566	560	16
1	4384	façade de tiroir de la desserte du bureau direction XO	407	185	16
1	4386	grande façade de la desserte du bureau direction XO	407	372	16
12	QUAS0014(permo)	goujon métal ( 15 / 34 ) bois / 11	44,5	7	7
36	QUAS0030	tourillon bois 8 x 35 (machine)	35	8	8
4	QUAS0042	boitier rasant clock noir 20mm	22	20	15,7
4	QUAS0043	goujon ferrure clock D5	14,3	10	10
30	QUAS0053	boitier excentrique ( D15 / 11.9mm )	14,8	14,8	11,9
18	QUAS0054	goujon quickfit TL2 gris diamètre 8mm perçage 34mm	8	8	48
2	QUAS0073	équerre de fixation pour voile de fond en altuglass	130	200	3
1	QUBP0137	bouton à encoche gris aluminium nickelé mât	22	15	15
2	QUBP0140	poignée URBAN	145,5	15,5	21,5
2	QUCL0003	guide du haut plastique marron	36	36	13
2	QUCL0004	roulette basse plastique marron	36	36	13
1	QUCL0038 DC	partie fixe droite coulisse GACELA S/tir 500/ grise sortie simple tiroir métal	500	37	12
1	QUCL0038 GC	partie fixe gauche coulisse GACELA S/tir 500/ grise sortie simple tiroir métal	500	36	12
1	QUCL0042	kit DS (tiges + attaches avant et support arrière) tiroir 500	518.2	338	195
2	QUCL0069	coulisse à billes en 500 sortie totale INDAUX	500-960	45	15
4	QUDV0023 1	goute d'eau adhésive (amortisseur)	8	8	1,8
7	QUDV0063	ped nylon noir 27	50	50	43
1	QUDV0235	obturateur de diamètre 80	88	88	24
1	QUPE0085	ped métal en largeur 1000 URBAN	1000	220	700
1	QUPE0086	entretoise pour crédence du ped métal URBAN	998	220	70
1	QUPE0090	profil renfort arrière en largeur 1800 URBAN	1638	65	23
2	QUPR0127	rail bas crédence noir	1489	13	8
2	QURO0031	embase 0mm vis euro	41	48	24
2	QURO0036	charnière applique pose rapide	110	66	22
1	QUSE0011	serrure poussoir + rosace + clés	70	50	26
1	QUSE0027	arrêt nickelé 1337 M6	7	7	22
1	QUSE0157	serrure centralisée à baillonnette avec clé escamotable	90	30	24
1	QUSE0159	lyre serrure centralisé	40	20	5,60
1	QUSE0163	tringle de centralisation du caisson de la console XO	530	16	33,5
8	QUST0002	taquet plastique noir	11	18,4	13
30	QUVI0003	insert métal à visser M6	11,7	11,7	15
1	QUVI0004	insert nylon à frapper blanc M6	10	10	12
3	QUVI0015	vis bois 3,5 x 15 TF pozidrive bichromate	7	7	15
8	QUVI0021	vis bois 4 x 30 TF pozidrive bichromaté	8	8	30
8	QUVI0058	vis varianta 6 x 10,5mm	7,8	7,8	10,5
4	QUVI0064	vis varianta 6 x 16	7,8	7,8	16
1	QUVI0078	vis M4 x 25 tête poëlier	9	9	27,3
2	QUVI0140	vis bois 3 x 20 TF pozidrive bichromate	7	7	20
2	QUVI0148	vis M8x25 SBE 8.8	13	13	33
4	QUVI0164	écrou M4 extrémité arrondi	9,2	8	8
2	T065	jeu tiroir métallique profondeur 500 avec fond de 8mm	517	375	112

date :	motif de modification :	indice :
désignation de la pièce : <b>composition d'un plateau 2000 x 1000 + crédence</b>		référence du plan :
date de création : <b>04/10/2011</b>	échelle :	indice :
Attention : ne rien mesurer sur les plans	créé par : <b>MOREAUD JM</b>	multi - usage :
		<b>URTMA180-234</b>

**Simmob**

2 rue d'Angoulême  
17160 MATHA  
Tél. : 05 46 58 52 20  
Fax : 05 46 58 62 09  
Email: infos@simmob.com